

Honeywell Barométrica Tiempo Forecaster

(TE653ELW)
MANUAL DEL USUARIO

TABLA DE CONTENIDOS

| | |
|---|----|
| INTRODUCCIÓN | 3 |
| CONTENIDOS DEL PAQUETE ESTÁNDAR | 3 |
| ANTES DE COMENZAR | 4 |
| RESEÑA GENERAL DEL PRODUCTO | 5 |
| PRONÓSTICO DEL TIEMPO | 15 |
| MODO PRESSURE | 16 |
| VERIFICACIÓN DE LA TEMPERATURA Y HUMEDAD REMOTAS E INTERIOR | 17 |
| FUNCIÓN DE BÚSQUEDA AUTOMÁTICA | 18 |
| ALARMA DE LA TEMPERATURA PROGRAMABLE | 19 |
| INDICADORES DEL NIVEL DE COMODIDAD | 19 |
| INFORMACIÓN MÁXIMA Y MÍNIMA | 20 |
| COMUNICACIÓN PERDIDA | 21 |
| COLISIÓN DE LA TRANSMISIÓN | 22 |
| HORA CONTROLADA POR RADIO WWVB | 22 |
| RELOJ ATÓMICO | 23 |
| MODO HORA Y CALENDARIO | 24 |
| CONFIGURACIÓN MANUAL | 24 |
| ALARMAS DEL RELOJ | 25 |
| FUNCIÓN SNOOZE | 27 |
| FUNCIÓN DE LUZ POSTERIOR | 27 |
| PRECAUCIONES | 28 |
| SOLUCIÓN DE PROBLEMAS | 29 |
| ESPECIFICACIONES | 30 |
| DECLARACIÓN DE CONFORMIDAD CON LA FCC | 32 |
| DECLARACIÓN DE CONFORMIDAD | 33 |
| INFORMACIÓN ESTÁNDAR DE LA GARANTÍA | 34 |

INTRODUCCIÓN

Gracias por seleccionar la Honeywell Barométrica Tiempo Forecaster. Este dispositivo combina la hora precisa con el seguimiento y la visualización de las condiciones climáticas desde hasta tres ubicaciones remotas.



En este paquete encontrará:

- Una unidad principal (receptor) **TE653ELW**
- Un sensor de temperatura y humedad remoto de tres canales (transmisor) **TS33C**
- Un manual del usuario

Por favor, mantenga este manual a mano cada vez que utilice un nuevo ítem.

El manual contiene tantas instrucciones prácticas con indicaciones paso a paso como también especificaciones técnicas y precauciones que deberá conocer.

CONTENIDOS DEL PAQUETE ESTÁNDAR

| Foto | Componentes |
|---|---|
|  | Unidad Principal (receptor) |
|  | Sensor Higrómetro Térmico (transmisor) |

ANTES DE COMENZAR

- Recomendamos el uso de baterías alcalinas para el sensor remoto y para la unidad principal cuando las temperaturas sean superiores a los 32°F (0°C). Recomendamos el uso de baterías de litio cuando las temperaturas sean inferiores a 32°F (0°C).
- Evite utilizar baterías recargables. (Las baterías recargables no pueden mantener los requerimientos necesarios de energía).
- **SIEMPRE** instale las baterías en el sensor del pronóstico del tiempo **remoto** *antes* de instalarlas en la unidad principal.
- Inserte las baterías antes de utilizar el sensor por primera vez, siguiendo los signos de polaridad que se indican en el compartimiento.
- Quite la protección de la pantalla de LCD (en el caso de que hubiera una).
- Durante la configuración inicial, coloque la unidad principal lo más cerca posible del sensor remoto.
- Una vez establecida la recepción (toda la información remota aparecerá en la pantalla de la unidad principal), ubique el sensor remoto y la unidad principal dentro de un alcance de transmisión efectivo de: 100 pies (30 metros). Lo ideal es ubicarlos dentro de la línea de visualización de la unidad principal.

El alcance de transmisión/recepción puede verse afectado por los árboles, estructuras metálicas, electrodomésticos, materiales de los edificios cercanos y en cómo el receptor (unidad principal) y el transmisor (sensor remoto) estén posicionados.

- La unidad principal debe ubicarse en el interior.
- Ubique el sensor remoto de manera que quede de frente a la unidad principal (receptor) minimizando obstrucciones tales como puertas, paredes o muebles.

NOTA: Cuando la temperatura es inferior al nivel de congelamiento, las baterías del sensor remoto exterior pueden tener un suministro de voltaje reducido y un alcance de efectividad menos efectivo. Recomendamos el uso de baterías de litio para temperaturas de 32°F (0°C) o inferiores.

IMPORTANTE: Asegúrese de que el sensor del pronóstico del tiempo remoto se encuentren en zonas accesibles para su limpieza y mantenimiento.

Recomendamos limpiar el sensor del pronóstico del tiempo remoto en forma periódica, ya que la suciedad y los desechos pueden afectar la precisión del sensor

RESEÑA GENERAL DEL PRODUCTO SENSOR REMOTO

CARACTERÍSTICAS

- Transmisión de datos remotos a la unidad principal a través de una señal de 433 MHz.
- Pantalla LCD con visualización de la medición de la temperatura, la humedad y el canal.
- Selección de la visualización de la temperatura en grados Celsius o Fahrenheit.
- Selección de tres (3) canales de transmisión.
- Charcaza para colgar sobre la pared a través de un soporte integrado.

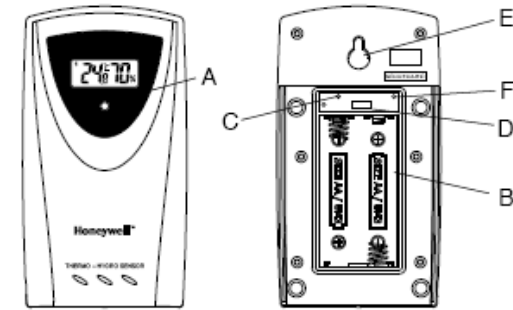

A. INDICADOR LED

- Cuando el sensor remoto transmite la información a la unidad principal, el indicador titila una vez
- Cuando la batería está por terminarse, titila dos veces

B. COMPARTIMIENTO DE LA BATERÍA

- Utiliza dos baterías tamaño AA

C. FUNCIÓN RESET

- Reorganiza todas las informaciones previas

D. INTERRUPTOR DEL CANAL

- Selecciona el canal deseado -1, 2 o 3

E. ORIFICIO PARA COLGAR SOBRE LA PARED

- Mantiene el sensor remoto colgado sobre la pared

F. SELECTOR DE GRADOS °C/ °F

Selecciona la visualización de la temperatura en grados Celsius o Fahrenheit

NOTA: Antes de montar el sensor, instale las baterías; seleccione el canal y la temperatura en grados Celsius o Fahrenheit

INSTALACIÓN DE LA BATERÍA

- Quite los tornillos del compartimiento de la batería con un pequeño

destornillador Phillips.

- Configure los canales 1 a 3. El interruptor está ubicado en el compartimiento de la batería. Por lo general se selecciona el Canal 1 si sólo se está utilizando un sensor remoto.
- Instale 2 baterías alcalinas tamaño "AA" (no están incluidas) siguiendo los signos de polaridad que se indican en el compartimiento.
- Seleccione la unidad de temperatura en grados Celsius o Fahrenheit, presionando el interruptor °C/°F con un clip para papel o herramienta similar.
- Cierre la puerta del compartimiento de la batería y ajuste los tornillos.
- Coloque el sensor remoto en la ubicación deseada.

MONTAJE

- El sensor remoto del higrómetro térmico puede ubicarse sobre una superficie plana o bien en posición vertical sobre la pared.
- Utilice el equipo de montaje y los tornillos proporcionados al momento de colocar el sensor del higrómetro térmico sobre la pared.

UBICACIÓN

- El sensor remoto del higrómetro térmico debe ubicarse dentro de un área con libre circulación de aire y debe estar protegido de la luz del sol y las condiciones climáticas extremas.
- Lo ideal es ubicar el sensor del higrómetro térmico sobre superficies naturales (por ejemplo, sobre el césped).
- Evite ubicar el sensor higrómetro térmico cerca de fuentes de calor tales como chimeneas o elementos de calefacción.
- Evite toda área que concentre e irradie calor solar, como por ejemplo el metal, las estructuras de ladrillos o concreto, el pavimento, los patios y los pisos. La norma internacional para medidas de temperatura del aire válidas es de 4 pies (1.25 metros) sobre la superficie.

FUNCIONAMIENTO

Inmediatamente después de instaladas las baterías correctamente, el sensor remoto comenzará a transmitir los datos de temperatura y humedad a la unidad principal.

UNIDAD PRINCIPAL

La unidad principal mide la presión, la temperatura interior, la humedad y recibe la hora atómica del Reloj de la Hora Atómica de los EE.UU. y de todos los sensores del pronóstico del tiempo remotos. La unidad deberá colocarse en el interior.

CARACTERÍSTICAS

- La hora se configura automáticamente según la Hora Atómica de Estados Unidos
- Formato de la hora en 12 ó 24 horas
- Ajuste manual de la hora y fecha.
- Día de la semana en cinco idiomas: inglés, español, francés, alemán e italiano
- Calendario de la fase lunar
- Reloj Alarma de doble crescendo con función de snooze
- Alarma Programable para Advertencia de Congelamiento

Pronóstico del tiempo

- Cinco grandes iconos que visualizan el pronóstico del tiempo por las siguientes 12 a 24 horas: soleado, parcialmente nublado, nublado, lluvioso y nevoso
- Presión barométrica en unidad imperial o métrica.
- Ajuste de la altitud para compensación de la presión.
- Gráfico con antecedentes de la presión barométrica durante las 24 horas.

- Temperatura y humedad interior/externo de hasta 3 ubicaciones remotas (se requieren sensores adicionales).
- Capacidad de Búsqueda Automática de Tres Canales Remotos
- Memoria para temperatura y humedad (mínima y máxima) interna y remota
- Indicadores de Nivel de Comodidad
- Alarma Programable para Temperatura Alta / Baja
- Alcance de operación desde 100 pies (30 metros)
- Indicadores de Batería Escasa
- Luz Posterior Azul Aumentada

Encendido

- 2 baterías tamaño AA (unidad principal).
- 2 baterías tamaño AA (sensores remotos).

FRENTE/ PARTE SUPERIOR

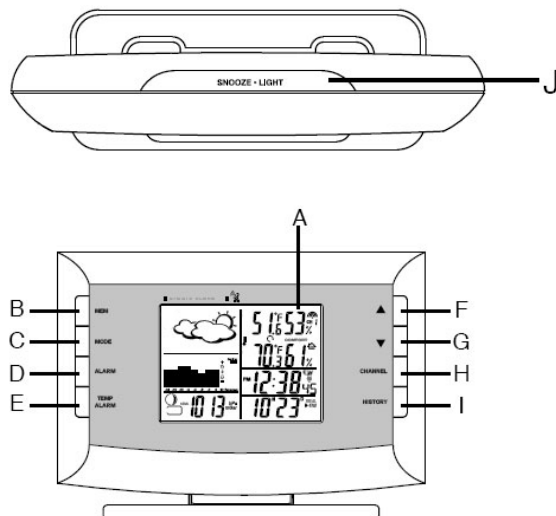

PARTE POSTERIOR/ LATERAL

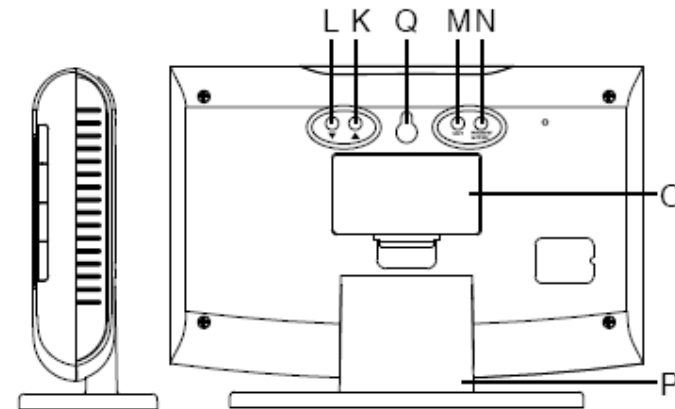

A. DÍGITOS FÁCILES DE LEER DEL PRONÓSTICO DEL TIEMPO Y LA TEMPERATURA

B. Botón de MEMORIA (MEM)

- Permite visualizar la información actual, mínima y máxima de la temperatura y humedad remotas y del interior.
- Si se mantiene presionada, borra todos los registros guardados en la memoria.

C. Botón MODO (MODE)

- Permite alternar entre dos modos diferentes de reloj - hora con segundos y la hora con el día de la semana
- Cuando deprimidas y celebró, el reloj se activa el modo de programación
- Confirma la configuración de los parámetros.

D. Botón de ALARMA (ALARM)

- Permite alternar entre el calendario y tres modos de alarma disponibles

- Cuando deprimidas y celebrado, entra en el modo de programación para la alarma, seleccione un parámetro

E. Botón de ALARMA DE TEMPERATURA (TEMP ALARM)

- Permite alternar entre alta / baja los límites de temperatura de alarma y de lectura de la temperatura actual al aire libre
- Activa una alta / baja temperatura de alarma de modo de programación

F. Botón HACIA ARRIBA (UP) (▲)

- Aumenta los parámetros.
- Activa la búsqueda manual de la señal de la hora atómica.
- Activa y desactiva las alarmas de la hora semanal (W), la alarma simple (S) y la alarma de advertencia de congelamiento.

G. Botón HACIA ABAJO (DOWN) (▼)

- Disminuye los parámetros.
- Activa la búsqueda manual de las señales de los sensores remotos.
- Activa y desactiva las alarmas de la hora semanal (W), la alarma simple (S) y la alarma de advertencia de congelamiento.

H. Botón de CANALES (CHANNEL)

- Memoriza diferentes lectores del sensor remoto – 1,2 ó 3
- Cuando deprimidas y se activa el mando a distancia los canales de auto-exploración característica

I. Botón HISTORY

Permite visualizar los registros de los antecedentes de la presión del NIVEL DEL MAR.

J. Botón de SNOOZE / LUZ

- Detiene la alarma temporalmente
- Activa una luz de fondo durante 5 segundos

K. Panel trasero UP (▲) botón

Aumentos de los parámetros de presión y la altitud

L. Panel trasero ABAJO (▼) botón

Disminuye los parámetros de presión y la altitud

M. UNIDAD botón del panel posterior

Cuando deprimidas y se activa la altitud y la presión de unidades de programación

N. Panel trasero PRESSURE/ALTITUDE botón

Permite alternar entre el nivel del mar la presión, la presión local y los modos de ALTITUD

Cuando deprimidas y celebrado, entra en el modo de programación de altitud

O. COMPARTIMIENTO DE BATERÍAS

Con espacio para 2 (dos) pilas alcalinas UM-3 o AA de 1.5V

P. SOPORTE REMOVIBLE DE MESA

Mantiene la unidad en posición vertical sobre una superficie plana

Q. ORIFICIO PARA COLGAR EN LA PARED

Mantiene la unidad en la pared

INSTALACIÓN DE LA BATERÍA

- Retire la puerta del compartimiento de la batería situado en la parte posterior
- Inserte dos (2) baterías tamaño AA siguiendo los signos de polaridad que se indican en la tapa del compartimiento de la batería.
- Cuando coloque la unidad principal sobre la mesa o una superficie horizontal, despliegue el soporte de la mesa ajustándolo hasta alcanzar el ángulo visual deseado.
- Cuando el montaje de la unidad principal en la pared o superficie vertical, quite el pie de mesa de la unidad.

UBICACIÓN

- Asegúrese de que la unidad principal esté ubicada dentro del alcance de operación del sensor del pronóstico del tiempo remoto.
- Lo ideal es montar el sensor del pronóstico del tiempo remoto dentro de la línea de visualización de la unidad principal.
- El alcance de transmisión puede verse afectado por los árboles, estructuras de metal y electrodomésticos.
- Pruebe la recepción antes de montar definitivamente el sensor del pronóstico del tiempo remoto.
- Evite colocar la unidad principal en las siguientes áreas:
- Luz directa del sol y superficies que emitan e irradian calor, como los conductos de calefacción o los acondicionadores de aire.
- Áreas con interferencias de dispositivos inalámbricos (tales como teléfonos inalámbricos, auriculares para radio, dispositivos para escuchar al bebé) y electrodomésticos.

OPERACION

El Barométrica Tiempo Forecaster está diseñado para medir y calcular la presión local de los otros dos parámetros sobre la base de la presión local. Del nivel del mar y la altitud de presión son interdependientes. Si ajustar la altitud, se calculará el nivel del mar la presión, si usted ajusta el nivel del mar la presión, automáticamente calcular la altitud. Usted puede ajustar sólo uno de los dos - o bien el nivel del mar la presión barométrica o altitud

Si desea conocer los cambios de presión en **su ubicación específica (casa)**, la presión barométrica **LOCALES** deben seleccionarse En este caso, la altitud / altura debe ser programado de acuerdo a las lecturas de GPS, Internet, etc.

Si desea conocer los cambios de presión en torno a **su área metropolitana**, entonces la presión barométrica **NIVEL DEL MAR** opción debe ser seleccionada.

En este caso, el nivel del mar la presión barométrica valor puede ser ajustado

de acuerdo al área metropolitana de la información meteorológica. (Fuentes - local de televisión o emisora de radio, etc.)

NOTA: Localice su altura con un receptor GPS portátil o mapa topográfico.

Localice la presión barométrica en: <http://weather.noaa.gov/weather/ccus.html> o, alternativamente, desde el local de radio o canales de TV del tiempo Una vez encendida la unidad principal, la pantalla mostrará todos los segmentos de la pantalla LCD en ese momento.

IMPORTANTE: Todas las funciones de la pantalla se bloquearán, lo que permite establecer los parámetros de presión y la altitud de su localidad. La pantalla mostrará bloqueado la abreviatura "**hPa / mBar**" parpadea en el modo de presión, temperatura y humedad en las lecturas de **temperatura / Humedad modo**, en el Reloj de tiempo predeterminado y el modo por defecto en la fecha de **alarma / Calendario Modo**.

Si la presión y la altitud no están configurados durante este tiempo, la unidad se auto-calibrar en pocos minutos y muestra la configuración predeterminada para la presión y la altitud (nivel del mar) y el sensor remoto lectura.

NOTA: Este es el único momento en que puede introducir / ajustar la altitud de las unidades locales y valor

Para configurar las unidades de presión y la altitud y programar su altitud, utilice el control remoto para mano o el panel de control de la unidad principal:

- Oprima hacia arriba o abajo el botón en la parte posterior de la unidad de la selección de la presión en **inHg o hPa/ mBar**
- Presione la tecla **UNIT** para confirmar y movilizarse al modo de selección de la unidad de altitud.
- Presione la tecla **UP** o **DOWN** para seleccionar la unidad de altitud en pies o metros.
- Presione la tecla **UNIT** para confirmar y movilizarse al modo de programación de la altitud.

- Presione la tecla **UP** o **DOWN** para ajustar los valores de la altitud. Mantenga presionadas cualquiera de las teclas para avanzar con la configuración.
- Presione la tecla **PRESSURE/ALTITUDE** para confirmar la programación

Unidad mostrará guiones \"- - -\" en vez de la presión barométrica local por un momento y luego se auto-adaptarse a la nueva altura

PRONÓSTICO DEL TIEMPO

Esta unidad posee la capacidad de detectar los cambios de la presión atmosférica. En base a la información obtenida, se pronostica el tiempo para las próximas 12 a 24 horas.

| | | | | | |
|--------------------------------|---|---|---|---|---|
| Cuando la pantalla muestra... |  |  |  |  |  |
| El pronóstico del tiempo es... | Soleado | Parcialmente nublado | Nublado | Lluvioso | Nieve |

NOTA: La exactitud del pronosticador del tiempo es de aproximadamente 70%. La pantalla principal de la unidad presenta condiciones climáticas ya pronosticadas (previstas) y no las condiciones actuales. El icono de SOLEADO significa que el clima está despejado, incluso si esta condición aparece durante la noche.

TABLA DE HISTORIA DE PRESIÓN

La presión del gráfico de barras muestra las variaciones de la presión

barométrica en las últimas 24 horas. Esto es muy útil para la comprensión de las tendencias barométrica que se utilizan en la predicción del tiempo. Cada icono de la barra representa 0,06 inHg 2mBar

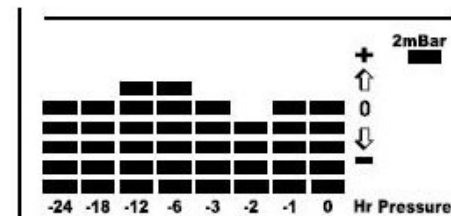

LUNA FASE ICONOS



FULL



LAST



NEW



FIRST

MODO PRESSURE

El modo de presión indica la presión barométrica local actual, el nivel del mar la presión y una fase lunar. También muestra la presión barométrica valor durante las últimas 36 horas en intervalos de 1 hora. La presión se puede ajustar en inHg o hPa / mbar y se puede ajustar la altitud en pies o metros. La presión puede visualizarse en inHg o hPa/mBar, y la altitud en metros o pies.

VISUALIZACIÓN DE LA INFORMACIÓN DE LA PRESIÓN Y ALTITUD

Para ver una información o de la altitud de presión, prensa

PRESSURE/ALTITUDE (PRESIÓN / ALTITUD) botón giratorio en la parte posterior entre el nivel del mar la presión, la presión local y local altitud pantallas.

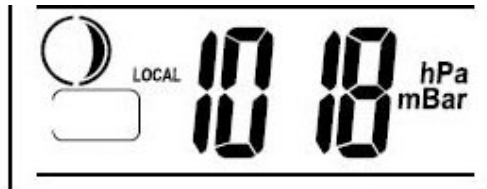

CONFIGURACIÓN DE LA PRESIÓN DEL NIVEL DEL MAR

- Presione la botón en la espalda **PRESSURE/ALTITUDE** hasta visualizar las palabras “**SEA LEVEL**” relativas a la presión del nivel del mar.
- Configure la presión del nivel del mar presionando las teclas **UP** o **DOWN**. Mantenga presionadas cualquiera de las teclas para avanzar más rápido en la configuración.
- Presione la tecla **PRESSURE/ALTITUDE** para confirmar la selección.

VERIFICACIÓN DE LA TEMPERATURA Y HUMEDAD REMOTAS E INTERIOR

Una vez instaladas las baterías; el sensor remoto transmitirá la información de la temperatura a intervalos de 45 segundos. La unidad principal puede tardar hasta dos minutos para recibir la información inicial. Luego de la recepción, la temperatura y la humedad remotas aparecerán junto a la sección del pronóstico del tiempo de la pantalla de la unidad principal (el canal remoto por defecto es el canal uno). La unidad principal actualizará la información automáticamente a intervalos de 45 segundos.

Una vez establecida la comunicación entre la unidad principal y el sensor remoto, asegure el sensor remoto en la ubicación deseada.

El icono de la onda está ubicado sobre el número del canal remoto e indica el estado de recepción desde el sensor remoto correspondiente.

A continuación, se detallan los tres tipos de estados de recepción que podrá visualizar:

| | |
|--|-----|
| La unidad está en el modo de búsqueda. | |
| La información sobre la temperatura y la humedad están bien registradas. | |
| La unidad está en el modo de búsqueda. | --- |

La temperatura y humedad interior con el icono **IN** están ubicadas debajo de la línea de información de la temperatura y humedad remotas.

NOTA: Si la temperatura o humedad remota o interior sube o baja respecto del alcance indicado en las especificaciones, la pantalla de la unidad principal visualizará una línea de guiones “- - -” en la línea correspondiente.

FUNCIÓN DE BÚSQUEDA AUTOMÁTICA

Mantenga presionada la tecla **CHANNEL** durante 2 segundos hasta que el icono “

Para salir del modo de búsqueda automática, mantenga presionada la tecla **CHANNEL** durante 2 segundos, aparecerá el icono “

ALARMA DE LA TEMPERATURA PROGRAMABLE

Este producto permite la programación manual de las alarmas de la temperatura como **HIGH** y **LOW** para los tres canales remotos. La alarma sonará una vez que la temperatura remota actual alcance los límites de preconfiguración alto o bajo. La alarma puede configurarse para las informaciones de la temperatura entre -58 °F y 158 °F.

Para programar la alarma de la temperatura para todos los canales remotos,

- Presione la tecla **TEMP ALARM** una vez para ingresar al modo de programación de la **Alarma de Temperatura Alta** hasta que la abreviatura “**OF**” sea visualizada con el símbolo de temperatura límite (▲) sobre la línea de temperatura remota
- Mantenga presionada la tecla **TEMP ALARM** hasta que la abreviatura “**OF**” comience a titilar
- Utilice las teclas de las flechas **UP**(▲) o **DOWN**(▼) para ajustar el límite más alto de temperatura
- Presione la tecla **TEMP ALARM** para confirmar el valor seleccionado
- Presione la tecla **TEMP ALARM** una vez para ingresar al modo de programación de **Alarma de Temperatura Baja** hasta que la abreviatura “**OF**” sea visualizada con el símbolo de temperatura límite (▲) sobre la línea de temperatura remota
- Mantenga presionada la tecla **TEMP ALARM** hasta que la abreviatura “**OF**” comience a titilar
- Utilice las teclas de las flechas **UP**(▲) o **DOWN**(▼) para ajustar el límite más bajo de temperatura
- Presione la tecla **TEMP ALARM** para confirmar el valor seleccionado

INDICADORES DEL NIVEL DE COMODIDAD

Este producto es capaz de detectar y mostrar los niveles actuales de

comodidad interna del ambiente circundante. El nivel de comodidad se puede visualizar en la parte correspondiente a la estación climática en la pantalla principal de la unidad. Dicho nivel se basa en la combinación de las lecturas de la temperatura y la humedad internas actuales. Podrían visualizarse los siguientes niveles de comodidad: **AGRADABLE** (comfortable); **HÚMEDO** (wet) y **SECO** (dry)

| Visualización del indicador | Alcance de la temperatura | Alcance de la humedad | Visualización del estado actual |
|-----------------------------|------------------------------|------------------------|---|
| <i>COMFORT</i> | 20°C a 25°C (68°F a 77°F) | 40%RH- 70%RH | Ideal para temperatura y humedad relativa |
| <i>WET</i> | -5°C a 50°C (23°F a °F) | SOBRE 70%RH | Nivel de humedad en exceso |
| <i>DRY</i> | 5°C a 50°C (23°F a 122°F) | POR DEBAJO 40%RH | Nivel de humedad inadecuado |

INFORMACIÓN MÁXIMA Y MÍNIMA

Las mediciones máximas y mínimas de la temperatura y la humedad interior y remota serán guardadas en forma automática en la memoria de la unidad principal (receptor). Para poder visualizar la información mínima, máxima o actual, presione la tecla **MEM**.

En el caso de que no presione ninguna tecla en el transcurso de 15 segundos, la unidad regresará a la visualización de la temperatura y humedad actuales. Para borrar la memoria, mantenga presionada la tecla **MEM** durante dos segundos y toda la información previamente guardada se borrará.

COMUNICACIÓN PERDIDA

Si la línea de la pantalla de la unidad principal para la información del sensor remoto queda en blanco, mantenga presionada la tecla **DOWN (▼)** durante 2 segundos a fin de comenzar con la búsqueda de una nueva señal. Si la señal aún no es percibida, por favor, asegúrese de que:

- El sensor remoto esté en la ubicación correcta.
- La distancia entre la unidad principal y el sensor remoto no sea superior a 100 pies (30 metros).
- El tramo entre unidades esté libre de obstáculos. Si es necesario, acorte la distancia.
- Las baterías nuevas están instaladas correctamente tanto en el sensor como en la unidad principal.

Si aún así no hay recepción de la información, siga los siguientes pasos:

- Acorte la distancia entre el sensor remoto y la unidad principal.
- Quite los cuatro (4) tornillos pequeños de la parte posterior del sensor remoto con un destornillador pequeño Phillips, y abra el compartimiento de la batería.
- Quite las baterías que se encuentran en el compartimiento y reinstálelas de la misma manera. El indicador LED del sensor remoto titilará para mostrar la transmisión de la señal.
- Quite las baterías de la unidad principal y reinstálelas de la misma manera.
- En la unidad principal, seleccione el mismo número de canal utilizando la tecla **CHANNEL** tal como fue configurado en el sensor remoto. La temperatura y humedad remotas que aparezcan sobre la pantalla de la unidad principal indicará que la transmisión está siendo recibida con éxito.

COLISIÓN DE LA TRANSMISIÓN

Las señales provenientes de otros dispositivos hogareños, tales como los timbres inalámbricos, los sistemas de seguridad y de control de ingreso pueden interferir con este producto o bien causar interrupciones temporarias de la recepción. Esto es normal y no afectará el rendimiento general del producto. La transmisión y recepción de la información de temperatura y humedad se reanudará una vez finalizada la interferencia.

HORA CONTROLADA POR RADIO WWVB

La estación de radio (WWVB) del Instituto Nacional de Estándares y Tecnología (NIST, por sus siglas en inglés) se encuentra ubicada en Ft. Collins, Colorado. Transmite una señal horaria exacta en forma continua a través de casi todo Estados Unidos a una frecuencia de 60 Khz Barométrica Tiempo Forecaster puede recibir esta señal WWWVB a través de la antena interna desde hasta 2.000 millas de distancia. Sin embargo, debido a la naturaleza de la ionosfera de la Tierra, la recepción está muy limitada durante las horas del día. El reloj buscará una estación alternativa para recibir la señal de la hora atómica desde el reloj atómico del NIST en Boulder, Colorado.

El icono que se encuentra en la torre de la estación WWVB sobre la pantalla de la unidad, titilará indicando la recepción de la señal de la estación WWVB. Si el icono de la torre no se encuentra completamente iluminado, o bien si la hora y fecha no son configuradas automáticamente, por favor, tenga en cuenta lo siguiente:

- Durante las horas de la noche, las alteraciones atmosféricas son por lo general menos severas, lo que hace que la recepción de la señal de radio sea mejor. Una única recepción diaria es suficiente para mantener la exactitud de la hora dentro de 1 segundo.

- Asegúrese de posicionar la unidad a 8 pies (2 metros) de distancia de cualquier fuente de interferencia como por ejemplo el televisor, el monitor de la computadora, el microondas, etc.
- La señal es más débil cuando el reloj se encuentra en habitaciones con paredes de concreto, tales como los sótanos o edificios de oficinas. Ubique siempre el reloj de proyección cerca de una ventana para una mejor recepción.

RELOJ ATÓMICO

Inmediatamente luego de establecer la comunicación entre la unidad principal y el sensor remoto, el receptor de la señal de la hora atómica se abrirá y comenzará a buscar la señal horaria atómica. Este proceso toma aproximadamente entre unos 5 y 8 minutos.

NOTA: No presione ninguna tecla de la unidad principal durante la búsqueda automática ya que este procedimiento podría interrumpir la operación del producto, y deberá comenzar con el procedimiento de configuración nuevamente.

Una vez recibida la señal de la hora atómica, la fecha y la hora se establecerán automáticamente y el icono [🌐] se visualizará sobre la pantalla.

NOTA: Es necesario que configure su Zona Horaria, teniendo en cuenta que la zona por defecto es la correspondiente a la Hora Estándar del Pacífico (PST, por sus siglas en inglés). (Lea la sección **CONFIGURACIÓN MANUAL**).

En el caso de que no reciba la señal dentro de los 8 minutos, presione la tecla **MODE** para establecer la fecha y hora en forma manual. (Lea la sección **CONFIGURACIÓN MANUAL**).

Luego de configurar el reloj manualmente, ubíquelo cerca de una ventana para una mejor recepción. El receptor del reloj atómico está programado para

buscar de manera constante la señal de la hora atómica, todos los días, a cada hora, entre la 1:00 am y las 4:30 am.

Una vez recibida la señal satisfactoriamente, la fecha y la hora se actualizarán en forma automática.

MODO HORA Y CALENDARIO

El Barométrica Tiempo Forecaster presenta la hora actual en dos modos diferentes – en el formato hora-minuto-segundo y en el formato hora-minuto-día. La fecha se presenta en el formato mes-fecha.

CONFIGURACIÓN MANUAL

Es necesario configurar el **HUSO HORARIO** deseado de Estados Unidos.

NOTA: Use los botones en el frente

HUSO HORARIO

- Presione la tecla **MODE una vez** de modo que la abreviatura del **Día de la Semana** se visualice a la derecha de la hora, por ejemplo: **pm 2:37**
- Para seleccionar el Huso Horario mantenga presionado el botón **UP (▲)** durante tres segundos
- Siga presionando el botón **UP (▲)** hasta que el Huso Horario deseado de Estados Unidos (Hora del Pacífico, de la Montaña, Central o del Este) aparezca reflejado en el mapa de Estados Unidos que se muestra en la pantalla y que se localiza a la derecha de la hora y sobre el día de la semana
- Deje de presionar el botón **UP (▲)**. El Huso Horario está configurado

RELOJ

- Mantenga presionado el botón **MODE** durante tres segundos: El año comenzará a titilar. Presione **UP (▲)** o **DOWN (▼)** para cambiar los

dígitos que titilan.

- Una vez configurado el año, presione la tecla **MODE** para confirmar y pasar al siguiente parámetro (mes)
- Continúe configurando el mes, la fecha, las horas, los minutos, el idioma para los días de la semana y la temperatura según su preferencia en grados Fahrenheit o Celsius
- Presione **MODE** por última vez para regresar a la hora del día con segundos, luego de que el último parámetro haya sido configurado

ALARMAS DEL RELOJ

El Barométrica Tiempo Forecaster tiene dos alarmas, la alarma Semanal (**W**) y la alarma Simple (**S**), y una alarma de Advertencia de Congelamiento (**PRE-AL**).

- Si la alarma **Semanal (W)** está activada, sonará a la hora programada y el icono de alarma titilará de lunes a viernes
- Si la alarma **Simple (S)** está activada, sonará a la hora programada y el icono de alarma titilará sólo el día específico para el que ha sido configurada y no se activará en los días siguientes
- Si la **Alarma de Advertencia de Congelamiento (PRE-AL)** se activa, sonará a la hora configurada y el icono de la alarma titilará una vez que la temperatura remota para el Canal Uno (1) alcance los 32°F (0°C) e inferior

NOTA: La Alarma de Advertencia de Congelamiento sólo puede configurarse si la alarma Semanal, la alarma Simple (o ambas) están programadas.

CONFIGURACIÓN DE LAS ALARMAS SEMANALES (W) Y SIMPLES (S)

- Presione el botón **ALARM** una vez para acceder al modo de

configuración de alarmas. La alarma por defecto está configurada como alarma Semanal (**W**). La abreviatura “**OFF**” con la letra “**W**” junto a ella aparecerá en la pantalla en caso de que la alarma no haya sido configurada con anterioridad

- Mantenga presionado el botón **ALARM** durante dos segundos. Los dígitos de la hora comenzarán a titilar
- Ajuste la hora con la ayuda de los botones **UP (▲)** y **DOWN (▼)**
- Presione el botón **ALARM** una vez más. Los dígitos de minuto comenzarán a titilar
- Ajuste los minutos con la ayuda de los botones **UP (▲)** y **DOWN (▼)**
- Presione el botón **ALARM** una vez más para confirmar su elección. Ahora, la alarma semanal ha sido configurada
- Si lo desea, configure de la misma forma la alarma Simple (**S**)

CÓMO CONFIGURAR LA ALARMA DE ADVERTENCIA DE CONGELAMIENTO (PRE-AL)

Si la alarma Semanal (W) o Simple (S) están configuradas, puede programarse la Alarma de Advertencia de Congelamiento (Pre-AL).

- Presione el botón **ALARM** una vez para acceder al modo de configuración de la Alarma de Advertencia de Congelamiento. La abreviatura “**OFF**” con las letras **PRE-AL** junto a ella aparecerá en la pantalla.
- Mantenga presionado el botón **ALARM** durante dos segundos. El número **30** comenzará a titilar, lo que significa que si se selecciona, la alarma sonará 30 minutos antes de que suenen las alarmas Semanal o Simple.
- Seleccione el intervalo de la Alarma de Advertencia deseado en

incrementos de a 15 minutos entre 15 y 90 minutos, utilizando las teclas **UP** (▲) o **DOWN** (▼)

- Presione el botón **ALARM** para confirmar su elección y salir del modo de configuración de alarmas.

CÓMO ACTIVAR LA ALARMA

- Presione el botón **ALARM** para acceder al modo de alarma deseado.
- Presione la tecla **UP** (▲) para activarla o bien la tecla **DOWN** (▼) para desactivar la alarma deseada. Cuando se hayan activado las alarmas, el icono correspondiente (**W**, **S** o **PRE-AL**) aparecerá en la pantalla.

FUNCIÓN SNOOZE

Cuando suene la alarma, presione la tecla **LIGHT/SNOOZE** para detener temporariamente la alarma. Luego de presionar la tecla **LIGHT/SNOOZE**, el sonido de la alarma se reanudará en cinco minutos. Si aún así la alarma no se desactiva, sonará durante cuatro minutos más y luego parará de sonar por sí sola.

FUNCIÓN DE LUZ POSTERIOR

La función de luz posterior se activará únicamente luego de configurar la hora. Para activar la función de luz posterior, presione la tecla **SNOOZE/LIGHT** una vez, y ambas pantallas – la del reloj y la de la estación del pronóstico del tiempo – se encenderán en cinco segundos.

PRECAUCIONES

Este producto está diseñado para ofrecerle años de satisfactorio servicio si lo utiliza con cuidado. Detallamos a continuación algunas precauciones a tener en cuenta:

- No lo sumerja en agua.
- No limpie la unidad con materiales abrasivos o corrosivos. Se pueden dañar las partes de plástico y corroer el circuito eléctrico.
- No someta la unidad a fuerzas excesivas, sacudidas, polvo, temperatura o humedad que pueda causar un mal funcionamiento, acortar la duración electrónica, dañar las baterías y distorsionar algunas partes.
- No toque los componentes internos de la unidad. Al hacerlo invalidaría la garantía en la unidad y podría causar daños innecesarios. La unidad no contiene partes que puedan utilizarse por el usuario.
- Utilice sólo baterías nuevas. No mezcle baterías nuevas y viejas.
- Lea siempre el manual del usuario por completo antes de utilizar la unidad.

SOLUCIÓN DE PROBLEMAS

Lea lo siguiente antes de contactarse con el servicio de atención al cliente.

| Tema | Síntoma | Solución |
|------------------|--|---|
| Unidad principal | No se recibe la señal de la Hora Atómica de los Estados Unidos | Coloque la unidad en la ventana y manténgala en el lugar toda la noche |
| Sensor remoto | No puede ubicar el sensor remoto | Verifique las baterías |
| | | Verifique la ubicación |
| | | Mantenga presionada la tecla DOWN (▼) de la unidad principal para buscar la señal desde el sensor remoto |
| | No puede cambiar de canal | Presione la tecla " RESET " luego de configurar el canal |
| | No puede cambiar de grados °C a grados °F y al revés | Presione la tecla " RESET " luego de configurar C/F |
| | Los datos no coinciden con los datos de la unidad principal | Inicie la búsqueda manual del sensor (mantenga presionada la tecla DOWN (▼) de la unidad principal) |

ESPECIFICACIONES

Unidad principal

Radiofrecuencia: 433 MHz

Alcance de recepción de RF: 100 pies (30m)

Pronóstico del tiempo visualizado en cinco grandes iconos: Soleado, Parcialmente nublado, Nublado, Lluvioso y Nieve

Presión barométrica

Alcance de medición: 14.75 inHg a 32.44 inHg (500 Hpa a 1100Hpa); (374.5 mmHg a 823.8 mmHg)

Resolución: 0.003 inHg (0.1 Hpa, 0.08 mmHg)

Precisión: 0.015 inHg (5 Hpa; 0.38 mmHg)

Intervalo de muestreo: 20 minutos

Alcance de compensación de la altitud: -656 pies a 3999 pies (-200m a +1219 m)

Temperatura interior

Alcance de las operaciones propuesto: -5.0°C a +50.0°C/23.0°F a 122.0°F

Resolución de la temperatura: 0.1°C/0.2°F

Humedad interior

Alcance de las operaciones propuesto: 30%RH a 80%RH

Resolución de la humedad: 1%

Indicadores del nivel de confort – **COMFORT** (confortable), **WET** (húmedo), **DRY** (seco)

Visualización de la temperatura (°F o °C) seleccionable por el usuario

Función de búsqueda automática de los canales remotos

Número máximo de sensores remoto: 3 (uno incluido)

Intervalo de actualización de las informaciones: cada 45 segundos

Indicadores de batería baja – para cada canal remoto y unidad principal

Luz posterior **EL**

Reloj

Hora atómica exacta

4 zonas horarias para los Estados Unidos

Formato de 12 o 24 horas

Alarma progresiva de 4 minutos con 5 minutos de función Snooze

Sensor remoto

Temperatura remota

Alcance de las operaciones propuesto con baterías alcalinas:

-20.0°C a + 70.0°C/-4.0°F a + 158°F

Alcance de las operaciones propuesto con baterías de litio:

-38.8°C a + 70.0°C/-38.0°F a +158°F

Resolución de la temperatura: 0.1°C/0.2°F

Humedad (Exterior)

Alcance de operación: 30% a 80%

Resolución: 1%

Ciclo de transmisión de la temperatura: aproximadamente 45 segundos

Indicador de batería baja

Para colgar sobre la pared utilizando un soporte integrado

Encendido

Unidad principal: 2 baterías tamaño AA 1.5V (no incluidas)

Sensor remoto: 2 baterías tamaño AA 1.5V (no incluidas)

Dimensiones

Unidad principal: 7.31 (largo) x 3.68 (alto) x 1.31 (ancho) pulgadas

Sensor remoto: 2.37 (largo) x 4 (alto) x 1 (ancho) pulgadas

DECLARACIÓN DE CONFORMIDAD CON LA FCC

Este dispositivo cumple con la normativa dispuesta en la Parte 15 de la FCC. El funcionamiento del dispositivo está sujeto a las siguientes condiciones: 1) Este dispositivo no puede originar interferencias peligrosas, y 2) Este dispositivo debe aceptar aquellas interferencias que reciba, incluyéndose aquellas provocadas por un mal funcionamiento del dispositivo.

Advertencia: Todo cambio o modificación realizada en este equipo que no haya recibido la aprobación expresa de la parte responsable del cumplimiento de las normativas de conformidad puede anular el derecho del usuario a trabajar con el equipo. NOTA: Este equipo se ha probado y cumple con las disposiciones de la Clase B para dispositivos digitales que se detallan en la Parte 15 de las normativas de la FCC. Estas disposiciones se han establecido para garantizar una protección frente a las interferencias peligrosas en zonas residenciales. Este equipo genera, usa y puede irradiar energía de radiofrecuencia y, si no se instala y se utiliza siguiendo estas pautas, puede originar interferencias peligrosas en radiocomunicaciones. A pesar de todo, no existe garantía alguna de que en una zona concreta se produzcan interferencias. Si este dispositivo produce interferencias peligrosas en la recepción de radio y televisión, que pueden comprobarse encendiendo y apagando el equipo; el usuario tiene que intentar eliminar estas interferencias teniendo en cuenta una o más de las siguientes medidas:

- Reoriente o coloque nuevamente la antena receptora.
- Aumente la separación entre el equipo y el receptor.
- Conecte el equipo en una toma corriente de un circuito diferente al que el receptor está conectado.
- Solicítele ayuda a un técnico especializado en radio y televisión o bien a un distribuidor.

DECLARACIÓN DE CONFORMIDAD

Nosotros, los abajo firmantes,

Nombre: Hideki Electronics, Inc.

Dirección: 7865 SW Mohawk, Tualatin, OR 97062

N° de teléfono: 1-503-612-8395

Declaramos que este producto

N° del producto.: TE653ELW

Nombre del producto: Honeywell Barométrica Tiempo Forecaster

Fabricante: Hideki Electronics Ltd.

Dirección: Unit 2304-06, 23/F Riley House, 88 Lei Muk Road, Kwai Chung,

New Territories, Hong Kong

en conformidad con la Parte 15 de las normativas de la FCC. Su

funcionabilidad está sujeta a las siguientes condiciones:

Este dispositivo no puede originar interferencias peligrosas.

Este dispositivo debe aceptar aquellas interferencias que reciba, incluyéndose aquellas que pueden causar una operación no deseada.

La información antes detallada no debe utilizarse a modo de contacto para casos de soporte técnico o ventas. Por favor, llame a la línea de atención al cliente (haga referencia a la información de la garantía estándar) para otras cuestiones.

INFORMACIÓN ESTÁNDAR DE LA GARANTÍA

Este producto está garantizado de estar libre de defectos de fabricación por el período de un año a partir de la fecha de compra. Esta garantía no cubre los daños causados por accidentes, uso irrazonable resultante de accidentes, mal uso, abuso, uso comercial o reparación o ajustes no autorizados.

A fin de validar la protección de la garantía, es conveniente registre el producto a través de Internet.

Para registrar este producto, visite la página de nuestra Empresa en:

www.honeywellweatherstations.com. Haga clic en *Online Product Registration* debajo del menú *Customer Service*.

En caso de necesitar asistencia con este producto y su funcionamiento, por favor, póngase en contacto con la Línea de Atención al Cliente al 1(866) 443 3543.

Por favor, dirija todas las devoluciones a la sucursal en la cual realizó la compra. Caso contrario, comuníquese con la línea de atención al cliente de Hideki a fin de obtener la autorización para la devolución de mercadería (RMA). Todas aquellas devoluciones que no posean esta autorización serán rechazadas. Por favor, guarde el recibo original ya que es posible se le solicite una copia del mismo como comprobante de la compra.

Hideki Electronics, Inc. se reserva el derecho e reparación o reemplazo del producto.

Copyright (2005) Hideki Electronics Inc. Todos los derechos reservados. La marca Honeywell es utilizada bajo licencia de propiedad intelectual Honeywell. Honeywell International Inc. no hace representaciones o garantías con respecto a este producto.

Todos los contenidos e información de los manuales de usuarios están sujetos a cambios.