

## Honeywell Barométrique Météo

**(TE653ELW)**

GUIDE D'UTILISATION

## TABLE DES MATIÈRES

PRÉSENTATION	3
LE CONTENU STANDARD DE L'EMBALLAGE	3
AVANT DE COMMENCER	4
PRÉSENTATION DU PRODUIT	5
LES PRÉVISIONS MÉTÉOROLOGIQUES	15
HISTOIRE DE PRESSION CHART	16
TEMPÉRATURE ET HUMIDITÉ INTÉRIEURES ET À DISTANCE	17
LE BALAYAGE (« SCAN ») AUTOMATIQUE	18
ALARME DE TEMPÉRATURE PROGRAMMABLE	19
INDICATEURS DE NIVEAU DE CONFORT	20
LES LECTURES MAXIMUM ET MINIMUM	20
LA PERTE DE COMMUNICATIONS	21
LES COLLISIONS DE TRANSMISSION	22
L'HEURE RÉGLÉE PAR LA RADIO WWVB	22
L'HORLOGE ATOMIQUE	23
MODES D'AFFICHAGE DE L'HEURE ET DE LA DATE	24
RÉGLAGES MANUELS	24
ALARMES DE L'HORLOGE	25
LE RAPPEL D'ALARME	27
LE RÉTROÉCLAIRAGE	27
LES MESURES DE SÉCURITÉ	27
LE DÉPANNAGE	29
LES SPÉCIFICATIONS	30
LA DÉCLARATION DE LA FCC	32
LA DÉCLARATION DE CONFORMITÉ	33
LES INFORMATIONS DE GARANTIE STANDARD	34

## PRÉSENTATION



Nous vous remercions d'avoir choisi la Honeywell Barométrique Météo. Cet appareil, tout en indiquant l'heure avec précision, peut enregistrer et afficher les données de conditions météorologiques à trois emplacements distants.

Cet emballage contient :

- une unité principale (récepteur) **TE653ELW**
- un capteur (émetteur) de température et d'humidité à trois canaux **TS33C** ;
- un Guide d'utilisation.

Veuillez garder le présent Guide d'utilisation à portée de la main lorsque vous utilisez votre nouvel appareil. Il contient des instructions détaillées et pratiques qui peuvent vous être utiles, ainsi que des spécifications techniques et des mesures de sécurité que vous devez connaître.

## LE CONTENU STANDARD DE L'EMBALLAGE

Illustration	Composants
	Unité principale (récepteur)
	Capteur hygromètre-thermomètre (émetteur)

## AVANT DE COMMENCER

- Nous recommandons d'utiliser des piles alcalines pour le capteur à distance et pour l'unité principale lorsque la température est supérieure à 0 °C (32 °F). Nous recommandons d'utiliser des piles au lithium pour le capteur à distance lorsque la température est inférieure à 0 °C (32 °F).
- Évitez l'utilisation de piles rechargeables. (Les piles rechargeables ne peuvent pas maintenir le niveau d'alimentation requis.)
- Il faut **TOUJOURS** installer les piles dans les capteurs à distance *avant* celles de l'unité principale.
- Avant d'utiliser l'appareil, insérez les piles en alignant la polarité de chacune selon les indications du compartiment.
- Enlevez, s'il y en a un, l'écran de plastique qui recouvre et protège l'écran d'affichage.
- Pendant les réglages initiaux, placez le capteur météo près de l'unité principale.
- Lorsque la réception du signal est établie (les données s'affichent à l'écran de l'unité principale), placez les capteurs et l'unité principale à une distance comprise dans le rayon effectif de transmission : 30 mètres (100 pieds) pour les capteurs de température et d'humidité. Idéalement on devrait installer le capteur à distance dans un emplacement dégagé et « visible » de l'unité principale.
- Le rayon de transmission et de réception effectif peut être affecté par la présence d'arbres, de structures métalliques et d'appareils électroniques, par les matériaux des édifices environnants, ainsi que par l'emplacement du récepteur (unité principale) et des émetteurs (capteurs à distance).
- L'unité principale doit être placée à l'intérieur.

- Placez chaque capteur de façon à ce qu'il soit orienté vers l'unité principale (récepteur), en vous assurant qu'il y a le moins d'obstacles possible (tels que portes, murs et meubles) entre les deux appareils.

**REMARQUE :** La puissance de l'alimentation électrique et la distance de transmission des piles du capteur extérieur peuvent être réduites lorsque la température descend sous le point de congélation. Nous recommandons d'utiliser des piles au lithium lorsque la température est inférieure à 0 °C (32 °F).

**IMPORTANT :** Assurez-vous que les capteurs météo sont facilement accessibles pour pouvoir les nettoyer et les entretenir.

Nous recommandons de nettoyer régulièrement le capteur à distance, pour éviter que la saleté et les débris puissent en affecter la précision.

## PRÉSENTATION DU PRODUIT LE CAPTEUR À DISTANCE

### LES CARACTÉRISTIQUES

- Transmission à distance des données de température et d'humidité vers l'unité principale, via un signal de 433 MHz
- Installation murale possible grâce au dispositif d'accrochage intégré
- Affichage de la température en degrés Celsius ou Fahrenheit
- Sélection de trois canaux
- Affichage à cristaux liquides (ACL) de la température, de l'humidité et du canal

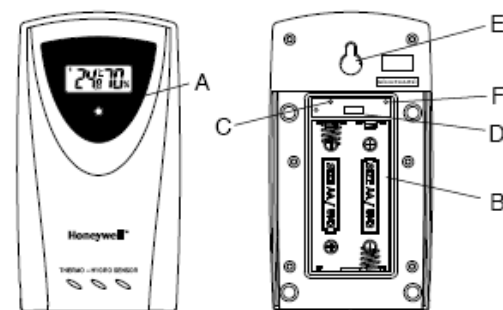

### A. INDICATEUR DEL

- Clignote une fois lorsque le capteur transmet des données à l'unité principale.
- Clignote deux fois lorsque les piles sont faibles.

### B. COMPARTIMENT POUR PILES

- Contient deux piles AA

### C. BOUTON RESET (RÉTABLIR)

- Permet de rétablir tous les paramètres.

### D. SÉLECTEUR DE CANAL

- Permet de sélectionner un des trois canaux disponibles.

### E. DISPOSITIF D'ACCROCHAGE AU MUR

- Permet d'accrocher le capteur au mur.

### F. COMMUTATEUR °C/ °F

- Permet de sélectionner l'affichage de la température en degrés Celsius ou Fahrenheit.

**REMARQUE :** Installez les piles, puis sélectionnez le canal, ainsi que l'affichage en °C ou °F, avant de mettre le capteur en place.

### L'INSTALLATION DES PILES

- Enlevez les vis du compartiment pour piles à l'aide d'un petit tournevis à

pointe cruciforme (Phillips).

- Réglez le canal de 1 à 3 au choix. Le sélecteur se trouve dans le compartiment pour piles. Le canal 1 est normalement sélectionné si on n'utilise qu'un seul capteur à distance.
- Placez-y deux (2) piles alcalines AA (non incluses) en alignant la polarité de chaque pile selon l'indication du compartiment.
- Sélectionnez l'affichage de la température en degrés Celsius ou Fahrenheit en appuyant sur le commutateur °C / °F avec un trombone ou un petit outil.
- Refermez et vissez le couvercle du compartiment.
- Mettez le capteur à distance en place là où vous désirez.

#### **LA MISE EN PLACE**

- Le capteur hygromètre-thermomètre à distance peut être placé sur une surface horizontale ou monté en position verticale sur un mur.
- Utilisez le matériel de montage mural et les vis lorsque vous installez l'hygromètre-thermomètre au mur.

#### **L'EMPLACEMENT**

- Le capteur hygromètre-thermomètre à distance devrait être placé dans un endroit où l'air circule librement et qui est à l'abri de l'ensoleillement direct et des conditions météorologiques extrêmes.
- Idéalement, placez l'hygromètre-thermomètre à un endroit assez élevé au-dessus du sol (ou autre, tel qu'une pelouse).
- Évitez de placer l'hygromètre-thermomètre près d'une source de chaleur, telle qu'une cheminée ou un élément chauffant.
- Évitez tout endroit où la chaleur du soleil s'accumule et s'irradie (métal, briques, béton, pavage, patio et galerie).
- Selon les normes internationales, les mesures de température de l'air devraient être prises à 1,25 mètre (4 pieds) au-dessus du sol.

#### **LA MISE EN OPÉRATION**

Dès que les piles sont installées correctement, le capteur transmet les lectures de température et d'humidité à l'unité principale.

#### **L'UNITÉ PRINCIPALE**

L'unité principale mesure la pression barométrique, la température intérieure et l'humidité intérieure, et elle reçoit les données en provenance de l'horloge atomique des États-Unis et des capteurs météo à distance. L'unité principale doit être installée à l'intérieur.

#### **LES CARACTÉRISTIQUES**

##### **L'heure**

- Indication précise de l'heure et de la date grâce à la réception des signaux RF de l'horloge atomique des États-Unis
- Affichage de l'heure en format 12 h ou 24 h
- Réglage manuel de l'heure et de la date
- Affichage du jour de la semaine en anglais, espagnol, français, allemand ou italien
- Phases du calendrier lunaire
- Alarmes sonores doubles avec rappel d'alarme programmable
- Avertissement de gel par pré alarme programmable

##### **Les conditions météorologiques**

- Prévisions météorologiques pour les prochaines 12 à 24 heures indiquées par cinq grandes icônes : Ensoleillé, Partiellement nuageux, Nuageux, Orage et Neige
- Pression barométrique en mesures métriques ou impériales
- Réglage de l'altitude pour la compensation de pression
- Graphique de l'historique de la pression barométrique au cours des dernières 24 heures

- Mesure des températures et humidités intérieures et extérieures dans 3 endroits distants (des capteurs additionnels sont alors requis)
- Fonction d'auto balayage de trois canaux à distance
- Indicateurs de niveau de confort – confortable, humide et sec
- Alarme de température haute/basse programmable
- Rayon d'action de 30 mètres (100 pieds)
- Voyants de piles faibles
- Rétro éclairage bleu amélioré

#### L'alimentation

- 2 piles AA (unité principale)
- 2 piles AA (capteurs à distance)

VUE AVANT/ VUE DE DESSUS

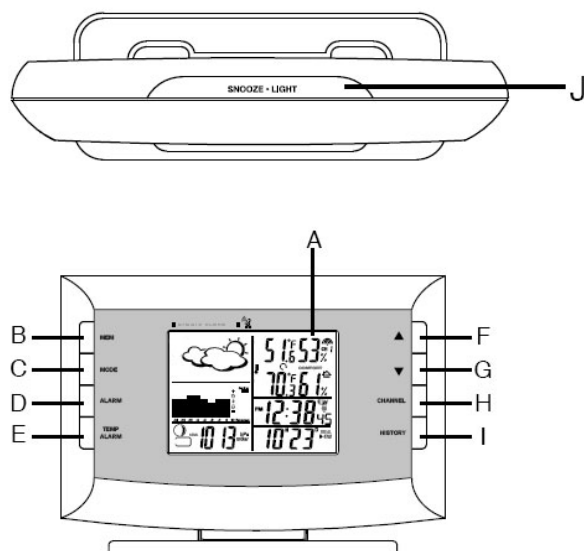

VUE ARRIÈRE/ VUE DE CÔTÉ

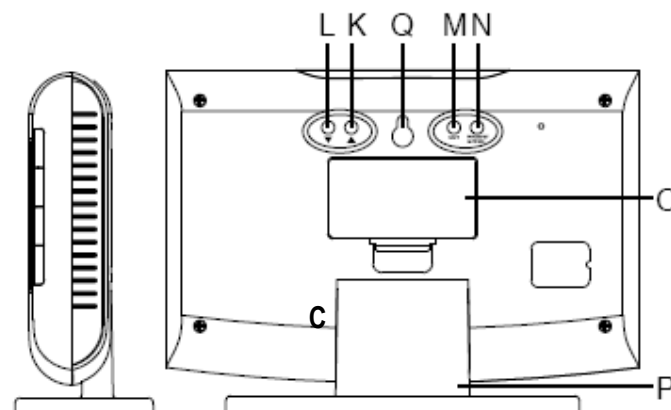

#### A. AFFICHAGE DE LA MÉTÉO ET DE L'HORLOGE EN CARACTÈRES FACILES À LIRE

#### B. Bouton MEM (MÉMOIRE)

- Permet de sélectionner les lectures actuelle, minimum et maximum de température et d'humidité intérieures et à distance.
- Lors de dépression et de tenue, efface les dossiers recueillis mémoire

#### C. Bouton MODE

- Permet de passer d'un mode à l'autre.
- Si maintenu enfoncé, permet de passer au mode de programmation ou de modifier les données (chiffres) du paramètre sélectionné.
- Permet de confirmer le réglage des paramètres

#### D. Bouton ALARM (ALARME)

- Permet de basculer entre l'affichage du calendrier et les trois modes d'alarme
- Si maintenus enfoncés, permettent de passer au mode de programmation des alarmes pour le paramètre sélectionné.

#### E. Bouton TEMP ALARM

- Permet de basculer entre le haut / bas pour les limites de température et alarme de température extérieure en cours de lecture
- Active une haute / basse température d'alarme en mode programmation

#### F. Bouton **VERS LE HAUT** ( ▲ )

- Augmente les paramètres
- Si maintenus enfoncés, active la recherche manuelle du signal de l'horloge atomique
- Active les alarmes d'horloge (**W**) (du lundi au vendredi) et (**S**) (jour unique) et l'alarme d'alerte en cas de gel

#### G. Bouton **VERS LE BAS** ( ▼ )

- Réduit les paramètres
- Si maintenus enfoncés, active la recherche manuelle de canaux à distance
- Désactive les alarmes hebdomadaires (**W**) et de jour unique (**S**) et l'alarme d'alerte en cas de gel.

#### H. Bouton **CHANNEL (CANAL)**

- Rappelle la valeur d'un capteur à distance différent – 1, 2 ou 3
- Active la fonction de balayage automatique des canaux à distance
- Si maintenus enfoncés, active la recherche des canaux à distance

#### I. Bouton **HISTORY (HISTORIQUE)**

- Permet d'afficher les dossiers histoire de pression

#### J. Bouton **RAPPEL D'ALARME/ÉCLAIRAGE**

- Arrête temporairement l'alarme de l'horloge
- Active le rétro éclairage pendant 5 secondes

#### K. Panneau arrière du bouton **UP**(▲ )

Augmente les paramètres de pression et l'altitude

#### L. Panneau arrière du bouton **DOWN (BAS)** (▼ )

Diminue les paramètres de pression et l'altitude

#### M. **UNIT (UNITE) bouton du panneau arrière**

Lors de dépression et a activé la pression et l'altitude des unités de programmation

#### N. Panneau arrière **PRESSURE/ALTITUDE bouton**

- Permet de basculer entre le niveau de la mer, des pressions locales et les modes **ALTITUDE**
- Quand une dépression et a tenu, entre en mode de programmation de l'altitude

#### O. **COMPARTIMENT DES PILES**

Contient 2 (deux) piles alcalines UM-3 ou AA 1,5 V

#### P. **PIED AMOVIBLE**

Permet de tenir l'unité en position verticale sur une surface plate

#### Q. **OUVERTURE ENCASTRÉE POUR ACCROCHAGE AU MUR**

Permet d'accrocher l'appareil au mur.

#### *L'INSTALLATION DES PILES*

- Retirez le couvercle du compartiment à piles situé à l'arrière.
- Placez-y deux (2) piles AA en alignant la polarité de chaque pile selon les indications du compartiment, puis remettez la porte en place.
- Lorsque vous placez l'unité principale sur une table ou une autre surface horizontale, déployez le support pour table et ajustez-le selon l'angle désiré.
- Lors du montage de l'unité principale sur le mur ou la surface verticale, retirez le socle de l'unité

#### *L'EMPLACEMENT*

- Assurez-vous que l'unité principale est placée à l'intérieur du rayon d'action de tous les capteurs à distance.

- Idéalement les capteurs devraient être installés dans un emplacement « visible » de l'unité principale.
- Le rayon de transmission peut être affecté par les arbres, les structures métalliques et les appareils électroniques.
- Prenez soin de vérifier la qualité de la réception avant d'installer en permanence les capteurs à distance.

Évitez le placer l'unité principale dans les endroits suivants :

- à la lumière directe du soleil et sur des surfaces émettant de la chaleur, tels que les conduits de chauffage et les climatiseurs ;
- dans tout endroit où de l'interférence peut être causée par les appareils sans fil (tels que téléphones, casques d'écoute, appareils de surveillance de bébés) et les appareils électroniques.

### **OPÉRATION**

La station météorologique est conçue pour mesurer des pressions locales et de calculer les deux autres paramètres sur la base des pressions locales. Niveau de la mer et l'altitude sont interdépendants. Si vous réglez l'altitude, il va calculer la pression au niveau de la mer, si vous ajustez la pression au niveau de la mer, il sera automatiquement calculer l'altitude. Vous ne pouvez modifier l'un des deux - soit la pression barométrique au niveau de la mer ou l'altitude.

Si vous souhaitez connaître les changements de pression lors **de votre location (maison)**, la pression barométrique **LOCAL** devrait être choisi dans ce cas, la locale altitude / hauteur doit être programmé en fonction de GPS, Internet, etc.

Si vous souhaitez connaître les changements de pression dans **votre zone entourant le métro**, puis **SEA LEVEL** pression barométrique option doit être sélectionnée. Dans ce cas, le niveau de la mer la pression barométrique peut être ajustée en fonction de la zone métropolitaine de l'information

météorologique. (Sources - TV locale ou station de radio, etc.)

**NOTE:** Trouvez votre altitude avec un récepteur GPS portable ou de carte topographique. Localisez la pression barométrique à: <http://weather.noaa.gov/weather/ccus.html> ou, à défaut, de la radio locale ou la météo des chaînes de télévision.

Dès que l'unité principale est alimentée en courant, l'écran affiche pendant quelques instants tous les segments ACL disponibles.

**IMPORTANT :** Toutes les fonctions d'affichage sont alors verrouillées, permettant ainsi de régler les paramètres locaux d'altitude et de pression. Le verrouillé affiche l'abréviation « **hPa / mbar** » clignote dans le mode de pression, la température intérieure et de l'humidité dans les lectures de température et d'humidité le mode par défaut de temps en mode horloge et une date par défaut dans l'alarme / Calendrier Mode.

Si la pression et l'altitude ne sont pas configurées pendant cette période de temps, l'unité principale se calibre automatiquement après quelques minutes et affiche alors les paramètres par défaut pour la pression et l'altitude (au niveau de la mer), ainsi que les lectures de tous les capteurs météo à distance.

L'altitude ne pourra plus jamais être réglée après la période de configuration initiale. Pour régler l'altitude par la suite, vous devrez faire redémarrer l'unité principale.

**NOTE: C'est le seul moment où vous pouvez entrer / modifier vos unités locales d'altitude et de la valeur.**

Pour sélectionner les unités de mesure de la pression et de l'altitude et pour programmer votre altitude, utilisez la télécommande ou le tableau de commande de l'unité principale :





- Appuyez sur **HAUT** ou **BAS** bouton à l'arrière de l'unité de sélection de la pression dans inHg ou hPa / mbar

- Appuyez sur **UNIT (UNITE)** pour confirmer la sélection et pour passer au mode de sélection de l'unité de mesure pour l'altitude.
- Appuyez sur un des boutons **HAUT** ou **BAS** pour sélectionner l'unité de mesure pour le calcul de l'altitude en mètres ou en pieds.
- Appuyez sur **UNIT** pour confirmer la sélection et pour passer au mode de programmation de l'altitude.
- Appuyez sur un des boutons **HAUT** ou **BAS** pour régler les valeurs de l'altitude. Maintenez enfoncé le même bouton pour passer aux paramètres avancés.
- Appuyez sur **PRESSURE/ALTITUDE** pour confirmer votre programmation

Unité de montrer des tirets « - - » au lieu de la pression barométrique locale pour un moment et puis will self-s'adapter à la nouvelle altitude

## LES PRÉVISIONS MÉTÉOROLOGIQUES

Cet appareil peut détecter les changements de pression atmosphérique. En analysant les données recueillies, l'appareil peut prévoir la météo à venir pendant les 12 à 24 prochaines heures.

Lorsque l'affichage indique...					
Le temps prévu est ...	Ensoleillé	Partiellement nuageux	Nuageux	Pluie	Neige

**REMARQUE** : La précision du pronostiqueur de météo est d'environ 70 %.

L'affichage de l'unité principale indique les conditions prévues (prognostic) et non pas les conditions actuelles. L'icône ENSOLEILLÉ indique un temps clair, même si elle est affichée la nuit.

## HISTOIRE DE PRESSION CHART

La pression de la barre graphique montre les variations de pression barométrique au cours des dernières 24 heures. Cela est très utile pour comprendre le baromètre des tendances qui sont utilisés dans les prévisions météorologiques. Chaque icône de la barre représente 0,06 inHg ou 2mBar

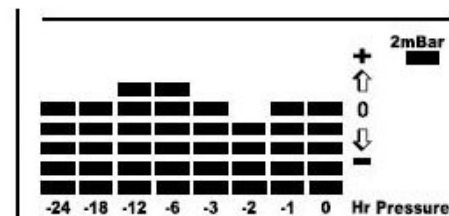

## MODE DE PRESSION

Le mode de pression indique la pression atmosphérique locale, le niveau de la mer et d'une phase de lune. Il affiche également la valeur de pression barométrique au cours des dernières 36 heures en 1 heure d'intervalle. La pression peut être mis en inHg ou hPa / mbar et de l'altitude peut être mis en pieds ou en mètres.

### L'AFFICHAGE DES INFORMATIONS DE PRESSIONS ET D'ALTITUDE

Pour afficher les informations concernant la pression ou l'altitude, appuyez sur le bouton **PRESSURE/ALTITUDE** pour passer de la fenêtre de la pression au niveau de la mer, à celle de la pression locale, puis à celle de l'altitude.

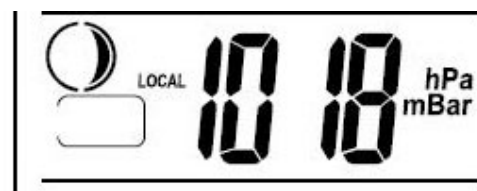

## LA PROGRAMMATION DE LA PRESSION AU NIVEAU DE LA MER

- Appuyez sur le bouton **PRESSURE/ALTITUDE** jusqu'à l'affichage de la pression au niveau de la mer et de la légende « **SEA LEVEL** ».
- Maintenez enfoncé le bouton **PRESSURE/ALTITUDE** jusqu'à ce que les chiffres de pression clignotent.
- Réglez la pression au niveau de la mer en appuyant sur un des boutons **HAUT** ou **BAS**. Maintenez enfoncé le même bouton pour faire défiler les chiffres plus rapidement.
- Appuyez sur **PRESSURE/ALTITUDE** pour confirmer votre sélection.

## TEMPÉRATURE ET HUMIDITÉ INTÉRIEURES ET À DISTANCE



Une fois les piles installées, le capteur transmet les lectures de température et d'humidité toutes les 45 secondes. Le délai avant que l'unité principale ait reçu les premières lectures peut durer jusqu'à deux minutes. Lorsque les données sont correctement reçues, la température et l'humidité à distance s'affichent dans la section des prévisions météorologiques sur l'écran de l'unité principale (le canal 1 est le canal par défaut). L'unité affiche automatiquement une nouvelle lecture toutes les 45 secondes.

**Lorsque la communication est établie entre l'unité principale et le capteur à distance, placez le capteur là où vous le désirez.**

L'affichage des informations sur la température et l'humidité à distance apparaît juste au-dessous des prévisions météorologiques sur l'écran de l'unité principale.

Une icône en forme d'onde se trouve au-dessus du numéro du canal («**CH**») et indique l'état de la réception depuis le capteur à distance correspondant.

L'état de la réception est indiquée selon une des trois façons illustrées ci-dessous.

L'appareil est en mode de recherche.	
Les lectures de température et d'humidité sont correctement enregistrées.	
Aucun signal n'est détecté.	- - -

La température et l'humidité intérieures sont affichées dans la section « **IN** » (**INTÉRIEUR**) de l'écran, au-dessous de la ligne indiquant la température et l'humidité à distance.

**REMARQUE** : Si la température et l'humidité intérieures ou à distance dépassent, en plus ou en moins, la plage de température indiquée dans les spécifications, des tirets [- - -] sont affichés sur l'unité principale à la place des informations sur la météo.

## LE BALAYAGE (« **SCAN** ») AUTOMATIQUE

Appuyez sur le bouton **CHANNEL** (Canal) pendant 2 secondes : l'icône « **U** » s'affiche sur l'affichage principal à gauche du voyant **COMFORT LEVEL** (Niveau de confort).

Toutes les données des trois canaux à distance seront affichées automatiquement pour un canal à la fois toutes les onze secondes, dans l'ordre suivant : canal 1, canal 2 et canal 3.

Pour quitter le mode de balayage, maintenez enfoncé le bouton **CHANNEL** pendant 2 secondes ; l'icône [ **U** ] disparaît alors et l'unité principale retourne à l'affichage du mode par défaut.

## ALARME DE TEMPÉRATURE PROGRAMMABLE

Cet appareil permet de programmer manuellement des alarmes de température maximum (« **HIGH** ») et minimum (« **LOW** ») pour chacun des trois canaux.

Lorsque la température à distance atteint la température maximum ou minimum définie pour l'alarme, celle-ci se fait entendre. L'alarme peut être réglée pour une plage de température entre -50 ° et 70 °C (-58 ° et 158 °F).

- Appuyez une fois sur le bouton **TEMP ALARM** (Alarme de température) pour entrer dans le mode de programmation **High Temperature Alarm** (Alarme haute température) : l'abréviation « **OF** » avec le symbole de limite de haute température (▲) sur la ligne de la température à distance.
- Appuyez sur **TEMP ALARM** (Alarme de température) jusqu'à ce que l'abréviation « **OF** » clignote.
- Utilisez les boutons fléchés **VERS LE HAUT** (▲) ou **VERS LE BAS** (▼) pour régler la limite de haute température.
- Appuyez sur le bouton **TEMP ALARM** (Alarme de température) pour confirmer la valeur sélectionnée.
- Appuyez une fois sur le bouton **TEMP ALARM** (Alarme de température) pour entrer dans le mode de programmation **Low Temperature Alarm** (Alarme basse température) : l'abréviation « **OF** » avec le symbole de limite de basse température (▼) s'affiche sur la ligne de la température à distance.
- Appuyez sur **TEMP ALARM** (Alarme de température) jusqu'à ce que l'abréviation « **OF** » clignote.
- Utilisez les boutons fléchés **VERS LE HAUT** (▲) ou **VERS LE BAS** (▼) pour régler la limite de basse température.
- Appuyez sur le bouton **TEMP ALARM** (Alarme de température) pour confirmer la valeur sélectionnée.

## INDICATEURS DE NIVEAU DE CONFORT

Ce produit peut détecter et afficher les niveaux de confort courants à l'intérieur de l'environnement avoisinant. Le niveau de confort est affiché sur la portion de la station météo de l'affichage de l'unité principale. Il est basé sur une combinaison de la température actuelle à l'intérieur et les valeurs d'humidité. Les niveaux de confort suivants peuvent s'afficher: **COMFORT** (confortable) ; **WET** (humide) et **DRY** (sec).

Indicateur affiché	Plage de température	Plage d'humidité relative	Affiche la condition actuelle
<i>COMFORT</i>	de 20 ° à 25 °C (de 68 ° à 77 °F)	De 40 % à 70 % d'HR	Condition idéale de température et d'humidité relative
<i>WET</i>	de -5 ° à 50 °C (de 23 ° à 122 °F)	plus de 70 % d'HR	Humidité excessive
<i>DRY</i>	de 5 ° à 50 °C (de 23 ° à 122 °F)	moins de 40 % d'HR	Humidité insuffisante

## LES LECTURES MAXIMUM ET MINIMUM

Les lectures maximum et minimum de température et d'humidité intérieures et distantes sont enregistrées automatiquement dans la mémoire de l'unité principale (récepteur).

Pour afficher une des lectures maximum, minimum ou actuelle, appuyez sur le bouton **MEM (MÉMOIRE)**.

Si aucun bouton n'est enfoncé pendant les 15 secondes suivantes, l'unité

principale affiche la température et l'humidité actuelles.

Pour effacer la mémoire, maintenez enfoncé le bouton **MEM (MÉMOIRE)** pendant 2 secondes ; toutes les lectures déjà enregistrées sont alors effacées.

## LA PERTE DE COMMUNICATIONS

Si, sur l'affichage de l'unité principale, la ligne de lecture des données du capteur à distance n'affiche plus de données, maintenez le bouton **MOINS (▼)** enfoncé pendant 2 secondes pour faire une nouvelle recherche de signal. Si le signal n'est toujours pas reçu, veuillez vous assurer que :

- le capteur à distance est placé au bon endroit.
- La distance entre l'unité principale et la/les capteur(s) à distance ne dépasse pas 30 mètres (100 pieds).
- la communication entre les deux appareils n'est pas bloquée par des obstacles (réduire la distance entre les appareils, si nécessaire) ;
- des piles neuves sont installées correctement dans le ou les capteurs à distance et dans l'unité principale.

S'il n'y a aucune réception, veuillez procéder tel qu'indiqué ci-après.

- Placez l'unité principale et le capteur à distance l'un près de l'autre.
- Enlevez les quatre (4) vis à l'arrière du capteur, à l'aide d'un petit tournevis cruciforme (Phillips), puis ouvrez le compartiment pour piles.
- Retirez les piles du capteur, puis remettez-les en place dans le compartiment comme elles l'étaient auparavant. L'indicateur DEL du capteur clignote pour signaler la transmission du signal.
- Retirez les piles de l'unité principale, puis remettez-les en place dans le compartiment comme elles l'étaient auparavant.
- Sélectionnez, avec le bouton **CHANNEL (CANAL)** de l'unité principale, le même numéro de canal que celui sélectionné sur le capteur à

distance. La température et l'humidité à distance s'affichent sur l'écran de l'unité principale, indiquant ainsi que la transmission est bien reçue.

## LES COLLISIONS DE TRANSMISSION

Les signaux d'autres appareils (tels que sonnette d'entrée sans fil, système de sécurité et contrôle d'accès) risquent de causer des interférences avec votre unité principale et d'interrompre temporairement la réception. Cela est normal et n'affecte en rien la performance générale du produit. La transmission et la réception des lectures de température et d'humidité reprendront dès que l'interférence aura été éliminée.

## L'HEURE RÉGLÉE PAR LA RADIO WWVB

La station de radio WWVB de l'institut américain NIST (« National Institute of Standards and Technology ») qui se trouve à Fort-Collins, dans l'état du Colorado. Elle transmet un signal horaire continu dans la majeure partie des États américains continentaux à une fréquence de 60 KHz. Le Barométrique Météo peut recevoir ce signal WWVB par l'antenne interne jusqu'à 2000 milles. De par la nature de l'ionosphère terrestre, la réception des signaux radiophoniques est plus faible le jour que la nuit. L'horloge contrôlée et réglée par radio effectuera alors un balayage pour trouver toute autre station qui reçoit également le signal horaire provenant de l'horloge atomique de l'institut NIST au Colorado.

L'icône visuelle de la tour de radio WWVB clignote sur l'affichage de l'appareil pour indiquer la réception d'un signal radio de cette station. Si cette icône n'est pas totalement illuminée, ou si l'heure et la date ne sont pas réglées automatiquement, veuillez procéder tel qu'indiqué ci-dessous.

- Pendant la nuit, les perturbations atmosphériques sont généralement moins sévères et le signal radio devrait s'améliorer. Il suffit d'une seule

réception du signal au cours de la journée pour conserver la précision de votre horloge à une (1) seconde près.

- Assurez-vous que l'appareil est placé à au moins 2,5 mètres (8 pieds) de tout appareil pouvant brouiller la transmission, tels que téléviseur, moniteur d'ordinateur, appareil à micro-ondes, ou autres.
- Le signal peut être affaibli si l'appareil se trouve dans une pièce dont les murs sont en béton (dans un sous-sol ou un immeuble de bureaux). Il est conseillé de placer l'appareil près d'une fenêtre pour profiter d'une meilleure réception du signal.

## L'HORLOGE ATOMIQUE

Immédiatement après avoir établi la communication entre l'unité principale et le capteur à distance, le récepteur du signal horaire atomique fait un balayage de recherche d'un signal radio. Cette opération peut durer de 5 à 8 minutes.

**Remarque** : Prenez soin de ne pas appuyer sur les boutons de l'unité principale pour éviter d'interrompre l'opération de recherche et d'avoir à recommencer.

Lorsque le signal horaire atomique est reçu, l'heure et la date se règlent automatiquement, et l'icône  apparaît sur l'écran d'affichage.

**Remarque** : Vous devez régler le fuseau horaire en fonction de votre emplacement géographique (le réglage par défaut est l'heure du Pacifique). (Veuillez consulter la section **LES RÉGLAGES MANUELS**.)

Si le signal horaire n'est pas capté après un délai de 8 minutes, appuyez sur le bouton **MODE** pour régler manuellement l'heure et la date. (Veuillez consulter la section **LES RÉGLAGES MANUELS**.)

Après avoir réglé l'horloge manuellement, placez l'appareil près d'une fenêtre pour profiter d'une meilleure réception du signal. Le récepteur de l'horloge atomique est programmé pour rechercher le signal horaire atomique de façon

continue, tous les jours entre 1 h 00 et 4 h 30.

Une fois le signal capté correctement, l'heure et la date sont mises à jour automatiquement.

## MODES D’AFFICHAGE DE L’HEURE ET DE LA DATE

Le Barométrique Météo affiche l'heure courante en deux modes d'affichage – en format heure-minutes-secondes et en format heure-minutes-jour. La date s'affiche en format mois-date.

## RÉGLAGES MANUELS

**REMARQUE**: Utilisez les boutons sur le devant

Il est nécessaire de régler le **FUSEAU HORAIRE** américain applicable.

### *FUSEAU HORAIRE*

- Appuyez **une fois** sur le bouton **MODE** pour afficher l'abréviation du **jour de la semaine** à droite de l'horloge, par exemple : **pm 2:37ma**.
- Sélectionnez le fuseau horaire en appuyant sur le bouton (▲) pendant 3 secondes.
- Continuez à appuyer sur le bouton (▲) jusqu'à ce que le fuseau horaire américain désiré (Pacifique, Rocheuses, Centre ou Est) soit mis en évidence sur la carte des États-Unis, située à droit de l'heure et au-dessus du jour de la semaine.
- Relâchez le bouton (▲). Le fuseau horaire est réglé.

### *HORLOGE*

- Appuyez sur le bouton **MODE** pendant 3 secondes: l'année clignote. Appuyez sur le bouton (▲) ou (▼) pour changer les nombres clignotants.
- Une fois l'année réglée, appuyez sur le bouton **MODE** pour confirmer et passer au paramètre suivant (mois).

- Continuez à régler le mois, la date, l'heure, les minutes, la langue pour le jour de la semaine et la température en Fahrenheit ou Celsius.
- Appuyez une dernière fois sur **MODE** pour retourner à l'heure du jour avec les secondes, une fois le dernier paramètre réglé.

## ALARMES DE L'HORLOGE

Le Barométrique Météo a deux alarmes d'horloge, l'alarme hebdomadaire (**W**) (du lundi au vendredi) et l'alarme de jour (**S**) (une alarme quotidienne unique), et une alarme d'alerte en cas de gel (**PRE-AL**).

- Si l'alarme **hebdomadaire (W)** est activée, elle retentit à l'heure réglée et l'icône de l'alarme clignote du lundi au vendredi.
- Si l'alarme de **jour unique (S)** est active, elle retentit à l'heure réglée et l'icône de l'alarme clignote uniquement pour le jour en question et ne s'active plus aux jours subséquents.
- Si l'**alarme d'alerte en cas de gel (PRE-AL)** est active, elle retentit à l'heure réglée et l'icône de l'alarme clignote lorsque la température à distance pour le canal 1 atteint 0 °C (32 °F) et moins.

**REMARQUE** : L'alarme d'alerte en cas de gel ne peut être réglée que si l'une ou les deux alarmes Hebdomadaire et Jour unique sont programmées.

### RÉGLAGE DES ALARMES DE SEMAINE (W) ET DE JOUR UNIQUE (S)

- Appuyez une fois sur le bouton **ALARM** (Alarme) pour accéder au mode de réglage des alarmes. L'alarme par défaut est l'alarme hebdomadaire (**W**) (du lundi au vendredi). L'abréviation « **OFF** » avec la lettre « **W** » à côté s'affiche si l'alarme n'a pas déjà été réglée.
- Appuyez sur le bouton **ALARM** pendant 2 secondes. Le nombre des heures clignote.

- Réglez l'heure en utilisant les boutons **VERS LE HAUT (▲)** ou **VERS LE BAS (▼)**.
- Appuyez une fois de plus sur le bouton **ALARM**. Le nombre des minutes clignote.
- Réglez les minutes en utilisant les boutons **VERS LE HAUT (▲)** ou **VERS LE BAS (▼)**.
- Appuyez une nouvelle fois sur le bouton **ALARM** pour confirmer le réglage de l'alarme hebdomadaire.
- Réglez l'alarme **de jour unique (S)** de la même façon si nécessaire.

### RÉGLAGE DE L'ALARME D'ALERTE EN CAS DE GEL (PRE-AL)

Si l'alarme de la semaine (W) ou du jour unique (S) est réglée, l'alarme d'alerte en cas de gel (Pre-AL) peut être programmée.

- Appuyez une fois sur le bouton **ALARM** pour accéder au mode de réglage de l'alarme d'alerte en cas de gel. L'abréviation **OFF** avec **PRE-AL** à côté s'affiche.
- Appuyez sur le bouton **ALARM** pendant 2 secondes. Le nombre **30** clignote, indiquant que s'il est sélectionné, l'alarme retentira 30 minutes plus tôt que l'alarme hebdomadaire ou de jour unique.
- Sélectionnez l'intervalle désiré de l'alarme d'alerte en cas de gel par incréments de 15 minutes entre 15 et 90 minutes, en utilisant les boutons **VERS LE HAUT (▲)** ou **VERS LE BAS (▼)**.
- Appuyez sur le bouton **ALARM** pour confirmer et quitter le mode de réglage des alarmes.

### ACTIVATION DE L'ALARME

- Appuyez sur le bouton **ALARM** (Alarme) pour accéder au mode d'alarme désiré.

- Appuyez sur le bouton **VERS LE HAUT** ( ▲ ) pour activer ou sur le bouton **VERS LE BAS** ( ▼ ) pour désactiver l'alarme désirée. Lorsque les alarmes sont actives, les icônes correspondantes **W**, **S** ou **PRE-AL** s'affichent.

## LE RAPPEL D'ALARME

Lorsque l'alarme de l'heure se fait entendre, appuyez sur le bouton

**SNOOZE/LIGHT (RAPPEL D'ALARME/ÉCLAIRAGE)** pour interrompre momentanément l'alarme. Lorsque le bouton **SNOOZE/LIGHT** est enfoncé, le son de l'alarme se fera entendre de nouveau quatre minutes plus tard.

Si l'alarme n'est pas désactivée après ce délai, elle se fera entendre pendant 2 minutes de plus, puis elle sera interrompue automatiquement.

## LE RÉTROÉCLAIRAGE

La fonction de rétroéclairage n'est activée qu'après avoir réglé l'heure.

Pour activer le rétroéclairage, appuyez une fois sur le bouton **SNOOZE/LIGHT (RAPPEL D'ALARME/ÉCLAIRAGE)** ; les deux sections de l'affichage (horloge et météo) s'éclairent alors pendant cinq secondes.

## LES MESURES DE SÉCURITÉ

Ce produit est conçu pour vous offrir de nombreuses années de bons services, si vous en prenez soin et suivez quelques règles de sécurité.

- Ne pas immerger l'appareil dans l'eau.
- Ne pas nettoyer l'appareil avec des produits abrasifs ou corrosifs qui risquent de rayer les pièces en plastique et de corroder les circuits électroniques.
- Ne pas soumettre l'appareil à des situations extrêmes de force, de chocs, de poussière, de chaleur et d'humidité qui peuvent causer un

mauvais fonctionnement, réduire la durée de vie, et endommager les piles et les autres pièces de l'appareil.

- Ne pas altérer les composants internes. L'appareil pourrait ainsi être endommagé et la garantie pourrait être annulée. L'appareil ne contient aucune pièce pouvant être réparée par l'utilisateur.
- N'utiliser que des piles neuves. Ne jamais utiliser en même temps des piles neuves et usagées.
- Prendre soin de bien lire ce Guide d'utilisation avant de mettre l'appareil en marche et de l'utiliser.

## LE DÉPANNAGE

Veuillez consulter la liste des problèmes et solutions ci-dessous avant de communiquer avec le service à la clientèle.

Problème	Symtôme	Solution
Unité principale	Le signal de l'horloge atomique américaine n'est pas reçu	Placez l'unité sur une fenêtre pour toute une nuit
Capteur à distance	Impossible de communiquer avec le capteur à distance	Vérifiez les piles
		Vérifiez l'emplacement
		Appuyez sans relâcher sur le bouton <b>VERS LE BAS (▼)</b> sur l'unité principale pour rechercher le signal du capteur à distance
	Impossible de changer le canal	Appuyez sur <b>RESET (RÉTABLIR)</b> après avoir réglé le canal
	Impossible de passer des °C aux °F et vice-versa	Appuyez sur <b>RESET (RÉTABLIR)</b> après avoir choisi °C ou °F
Les données ne correspondent pas aux données affichées sur l'unité principale		Lancez la recherche manuelle du capteur (appuyez sur le bouton <b>VERS LE BAS (▼)</b> sur l'unité principale)

## LES SPÉCIFICATIONS

### *Unité principale*

**Fréquence radio** : 433 MHz

**Étendue de réception RF** : 30 mètres (100 pieds)

### **Pression barométrique**

Prévisions météorologiques indiquées par cinq grandes icônes graphiques : Ensoleillé, Partiellement nuageux, Nuageux, Pluie et Neige

Rayon d'action des mesures : de 14,75 à 32.44 inHg (de 500 à 1 100 Hpa) ; (de 374,5 à 823,8 mmHg)

Résolution : 0,003 inHg (0,1 Hpa, 0,08 mmHg)

Précision : 0,015 inHg (5 Hpa ; 0,38 mmHg)

Intervalle d'échantillonnage : 20 minutes

Étendue de compensations de l'altitude : de -200 à 1 219 m (de -656 à 3 999 pi)

### Température intérieure

Étendue d'opération proposée : de -5,0 à 50,0 °C (de 23 à 122 °F)

Résolution de la température : 0,1 °C (0,2 °F)

### Humidité intérieure

Plage de fonctionnement proposée : 30 % à 80 % d'humidité relative

Résolution de l'humidité : 1 %

Indicateurs de niveau de confort : **COMFORT** (Confortable), **WET** (Humide) et **DRY** (Sec)

Affichage de la température en °C ou °F, au choix de l'utilisateur

Fonction de balayage automatique (« auto-scan ») des canaux à distance

Nombre maximum de capteurs à distance : 3 (dont 1 est inclus)

Intervalle de mise à jour des données : aux 45 secondes

Indicateurs de piles faibles pour chaque capteur à distance et pour l'unité principale

Rétroéclairage EL

### *Horloge*

Horloge atomique précise

4 fuseaux horaires américains

Format d'horloge 12/24 heures

Alarme de 4 minutes à crescendo avec rappel d'alarme de 5 minutes

### *Capteur à distance*

#### Température à distance

Étendue d'opération proposée avec des piles alcalines :

de -20 à 70 °C (de -4 à 158 °F)

Étendue d'opération proposée avec des piles au lithium :

de -38,8 à 70 °C (de -38 à 158 °F)

Résolution de la température : 0,1 °C (0,2 °F)

Fréquence de transmission RF : 433 MHz

Portée de RF : 30 mètres (100 pieds) maximum

Cycle de transmission : environ 45 secondes

Indicateur de piles faibles  
Installation au mur ou sur bureau

**Humidité (à l'extérieur)**

Plage effective : de 30 à 80 %

Résolution : 1 %

Indicateur de piles faibles

Installation au mur ou sur bureau

**Alimentation**

Unité principale : 2 piles AA de 1,5 V (non incluses)

Capteur à distance : 2 piles AA de 1,5 V (non incluses)

**Dimensions**

Unité principale : 7,31 x 3,68 x 1,31 pouces (longueur x hauteur x profondeur)

Capteur à distance : 2,35 x 3,77 x 0,86 pouces (longueur x hauteur x profondeur)

## LA DÉCLARATION DE LA FCC

Cet appareil est conforme aux normes de la section 15 des règlements de la FCC des États-Unis. L'utilisation est sujette aux deux conditions suivantes : (1) Cet appareil ne peut pas causer de brouillage nuisible et, (2) cet appareil doit accepter tout brouillage en réception, y compris le brouillage qui peut causer un fonctionnement non désiré.

Avertissement : Tout changement ou modification fait à cet appareil sans l'autorisation expresse de la partie responsable de la conformité risque de révoquer l'autorisation pour l'utilisateur de se servir de l'appareil.

Remarque : Cet appareil a été testé et trouvé conforme aux exigences les plus strictes concernant les appareils de Classe B, selon la section 15 des règlements de la FCC. Ces exigences ont été définies de façon à assurer une protection raisonnable contre toute interférence nocive dans un milieu résidentiel. Cet équipement, installé et utilisé selon ce qui est indiqué dans les instructions, peut brouiller les communications radio.

Il n'est pas garanti que certaines interférences ne pourraient pas se produire dans le cas de certaines installations. Veuillez vérifier si l'appareil cause des interférences aux communications radio et télévision en mettant l'appareil en marche puis en l'arrêtant. Il est conseillé à l'utilisateur de tenter de corriger toute interférence en procédant selon une, ou plusieurs, des méthodes décrites ci-dessous.

- Réorienter l'antenne réceptrice ou la placer à un autre endroit.
- Éloigner davantage l'un de l'autre l'appareil et le récepteur.
- Connecter l'appareil sur une prise de courant différente de celle à laquelle le récepteur est connecté.
- Consulter le vendeur de l'appareil ou un technicien compétent en radio/télévision pour obtenir de l'aide.

## LA DÉCLARATION DE CONFORMITÉ

Nous,

Nom : Hideki Electronics, Inc.

Adresse : 7865 SW Mohawk, Tualatin, OR U.S.A. 97062

Tél. : 1-503-612-8395

déclarons que le produit

N° du produit : TE653ELW

Nom du produit : Honeywell Barométrique Météo

Fabricant : Hideki Electronics Ltd.

Adresse : Unit 2304-06, 23/F Riley House, 88 Lei Muk Road, Kwai Chung, New Territories, Hong-Kong

est conforme aux normes de la section 15 des règlements de la FCC des États-Unis. L'utilisation est sujette aux deux conditions suivantes :

cet appareil ne peut pas causer de brouillage nuisible ;

cet appareil doit accepter tout brouillage en réception, y compris le brouillage pouvant causer un fonctionnement non désiré.

**Les informations publiées ci-dessus ne doivent pas être utilisées comme référence pour les services de support ou de ventes. Veuillez plutôt appeler de service à la clientèle (voir la section INFORMATION DE GARANTIE STANDARD) dans tout cas de blessure.**

## LES INFORMATIONS DE GARANTIE STANDARD

Ce produit est garanti contre tout défaut de fabrication pendant une période d'un an suivant la date de l'achat. La garantie ne couvre pas les dommages ou l'usure résultant d'accident, de mauvaise utilisation, d'abus et d'utilisation commerciale, ainsi que d'ajustements ou de réparations non autorisés.

Vous devez faire enregistrer l'appareil en ligne pour valider la garantie.

Pour enregistrer votre appareil, rendez-vous au site Web de notre société à l'adresse [www.honeywellweatherstations.com](http://www.honeywellweatherstations.com). Dans le menu **Customer Service** (Service à la clientèle), cliquez sur la commande **Online Product Registration** (Enregistrement en ligne du produit).

Si vous avez besoin d'aide pour utiliser et faire fonctionner le produit, veuillez communiquer avec de service à la clientèle (« Customer Service ») en composant le 1(866) 443 3543.

Si vous devez retourner l'appareil, veuillez le faire à l'endroit où vous l'avez acheté. Si ce n'est pas possible, veuillez contacter le service à la clientèle de Hideki (« Hideki Customer Service ») pour obtenir de l'aide et pour demander une autorisation de retour de marchandise (« RMA - Return Merchandise Authorization »). Toute marchandise reçue sans le formulaire RMA sera refusée par nos services. Veuillez conserver votre reçu afin de pouvoir fournir cette preuve d'achat si elle vous est demandée.

Hideki Electronics, Inc. se réserve le droit de choisir soit de réparer soit de remplacer le produit.

Copyright (2005) Hideki Electronics Inc. Tous droits réservés. La marque déposée Honeywell est utilisée sous licence de Honeywell Intellectual Properties Inc. Honeywell International Inc. n'engage pas sa responsabilité sur ce produit et ne le garantit pas. Le contenu et les informations du manuel de l'utilisateur sont sujets à modifications.